

## RECTA DOBLE ARRASTRE

ELECTRÓNICA - MOTOR INCORPORADO)

# H7-C



POTENCIA  
DEL MOTOR  
**750**  
WATTS



VELOCIDAD MAX:  
**2.200**  
PPM



ALTURA DE  
PRENSATELAS  
**16MM**



ART.32719

## ESPECIFICACIONES

MÁQUINA DE COSER DIGITAL DE PUNTADA RECTA CON ALIMENTACIÓN SUPERIOR, IDEAL PARA COSER MATERIALES GRUESOS COMO BOLSOS, COJINES, GUANTES DE CUERO Y SILLONES. PERFORA FÁCILMENTE MÁS DE 10 CAPAS DE CUERO.

MOTOR DIRECT DRIVE 750W DE ALTO TORQUE - ARRASTRE COMPUESTO SINCRONIZADO - IDEAL PARA MATERIALES PESADOS Y MULTICAPA - CORTE AUTOMÁTICO DE HILO - REMATE SILENCIOSO - AJUSTES DIGITALES PRECISOS - CABEZAL OIL-FREE PARA COSTURAS LIMPIAS

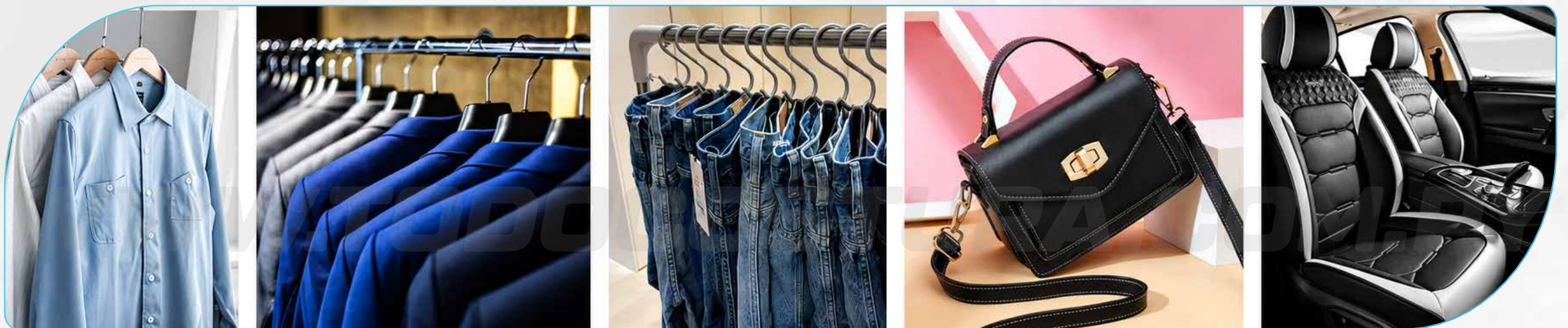

IDEAL PARA:

TAPICERÍA (SOFÁS, SILLONES, COLCHONES), MARROQUINERÍA (CARTERAS, BOLSOS, CINTURONES), LONAS Y TEXTILES TÉCNICOS, PRODUCCIÓN INDUSTRIAL MULTICAPA, COSTURAS REFORZADAS Y ESTRUCTURALES

PÁG. 1/2



## VENTAJAS



ELEVADOR DIGITAL DE 16 NIVELES CONTROLADO POR MOTOR PASO A PASO



COSE HASTA 8 CAPAS DE CUERO CON GRAN PENETRACIÓN



REALIZA MICROAJUSTES DE ELEVACIÓN APOYANDO LIGERAMENTE LA RODILLA

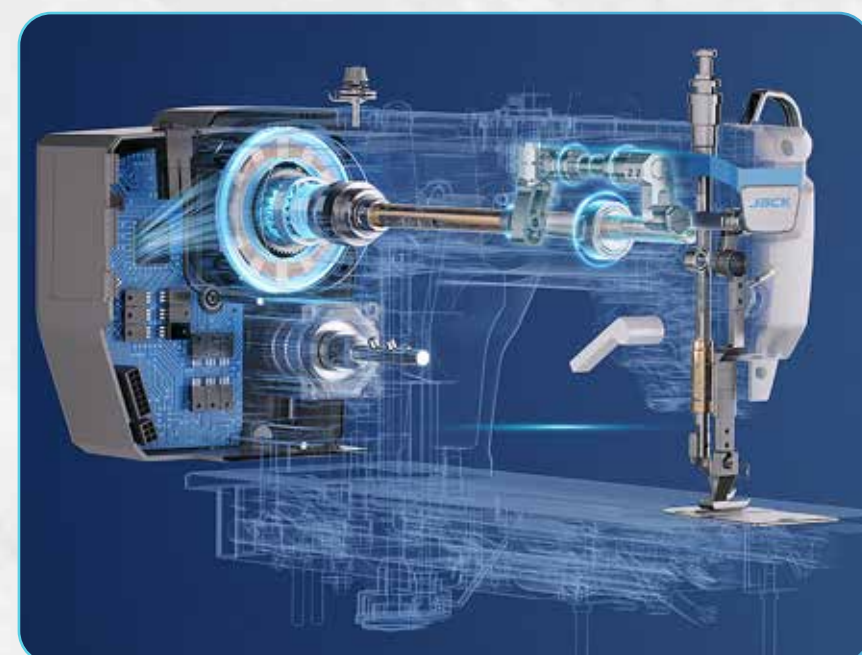

AUMENTO DE 1,3 MM A 5,5 MM, PARA MAYOR ADAPTABILIDAD DE MATERIALES

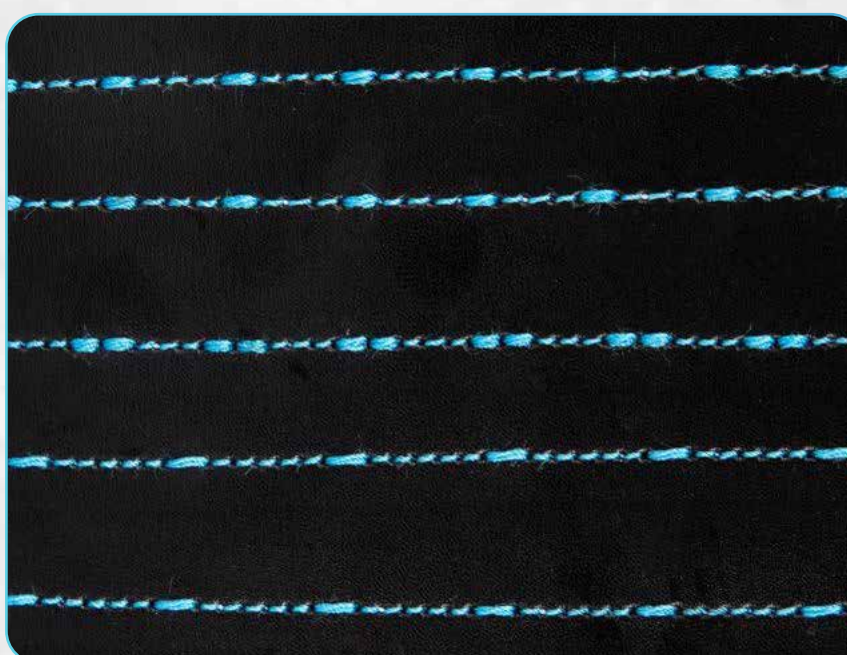

COSTURA DE PATRONES, MODIFICABLES SEGÚN LAS NECESIDADES



RESISTENCIA CERO, MAYOR ESTABILIDAD DE PUNTADA SIN ARRUGAS

## OPCIONALES



PIE PARA VIVO



PIE COMPENSADO ART.22618



PIE CORTO ART.22619



DOBLADILLADOR (VARIAS MEDIDAS)



PIE CON GUÍA IZQUIERDO O DERECHO



PIE LIZO (SIN DIENTE) PARA COSER MATEIALES DELICADOS ART.29794



GUÍA (COMPLETO) DE ARRASTRE ART.22069



PRENSATELA (CIERRE DERECHO) ART.22617



ESTABILIZADOR DE VOLTAJE SERVO WILLPEX SVD-1500VA ART.31563



ESTABILIZADOR DE VOLTAJE SERVO WILLPEX SVD-3000VA ART.32471



CANASTA (CON LED) PARA MESADA DE MAQUINA INDUSTRIAL ART.29231